

## 20kN用コーナー金物

ハウスプラス確認検査(株)  
品質性能試験(HP17-KT110/中柱型)  
短期基準引張耐力:**20.0kN**

ハウスプラス確認検査(株)  
品質性能試験(HP17-KT176/隅柱型)  
短期基準引張耐力:**20.0kN**



### ■取付図

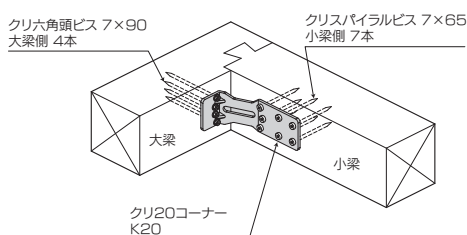
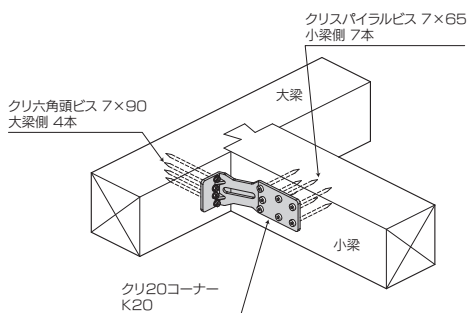
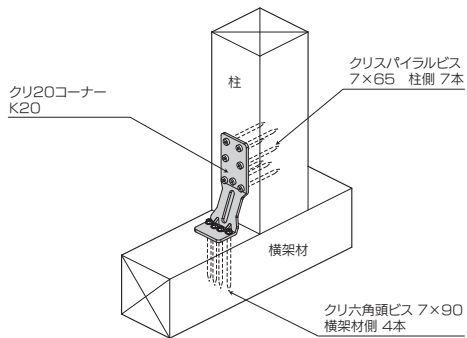

### ●使用接合具

柱側	専用ビス(四角穴付クリスパイルビス) 7×65(銀色)…7本
横架材側	専用ビス(四角穴付クリ六角頭ビス) 7×90(青色)…4本

※取り付けは、必ず専用ビスを使用し決められた本数を打ち込んでください。

●詳細データはP156の仕様図をご覧ください。

### ■寸法図

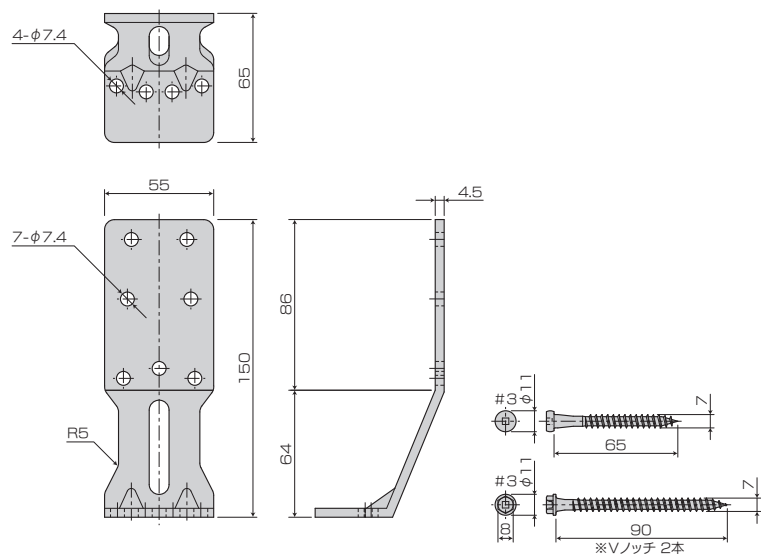

### 用途・特徴

1. クリ20コーナーは、引き寄せ金物20kNに該当する柱と横架材(土台を除く)を接合する金物です。
  2. コーナー部分が【やわらかカーブ】になっていますので、容易かつ安心して取り扱いが出来ます。
- ※告示第1460号表三(と)(ち)(り)(ぬ)の1階柱脚部分には使用しないでください。  
※梁が裂ける恐れがありますので、同一仕口での2個使いはしないでください。

### 使用方法

1. 専用ビスクリスパイルビス(7×65)を柱に7本、専用ビスクリ六角頭ビス(7×90)を横架材に4本打ち込んでください。(取付図参照)
- ※クリ六角頭ビスをソケットで打ち込む時は、ソケットサイズ8mmを使用してください。  
※六角ソケット8mmはクリ六角頭ビスの四角穴をつぶしてしまった(なめる)時に使用してください。(別売り)

商品名	クリ20コーナー K20
試験機関	ハウスプラス確認検査(株) / 品質性能試験(HP17-KT110・HP17-KT176)
材質	JIS G 3302 溶融亜鉛めっき鋼板及び鋼帯SGHC相当
表面処理	JIS G 3302 溶融 Z27
付属部品	専用ビス / 四角穴付クリスパイルビス(7×65)…7本(柱用・銀色) 四角穴付クリ六角頭ビス(7×90)…4本(横架材用・青色)
入数	20個/ケース(専用ビス:(7×65)35本入×4袋、(7×90)20本入×4袋)